

ROLLADEN-SCHNEIDER Flugzeugbau GmbH LBA-Nr. EB - 4	Technische Mitteilung Technical Bulletin Nr. 6012	LS6	Blatt/Page 1
		LS6-a LS6-b	01.Okt.87

Gegenstand : Fahrwerksantrieb

Betroffen : Segelflugzeugmuster LS6, Baureihe LS6, LS6-a und LS6-b, alle  
Werknummern vor 6151 und WNr.6160

Dringlichkeit : Austausch empfohlen

Vorgang : Die im Fahrwerksantrieb eingebaute Gasfeder wird entsprechend  
Maßnahmen und zugehöriger Arbeitsanleitung durch Teil 4R2-111 ersetzt  
Material

Gewicht und  
S.P.-Lagen : vernachlässigbar

Hinweise : Durchführung durch den Hersteller oder durch einen  
anerkannten Luftfahrttechnischen Betrieb.

Bescheinigung der Durchführung durch einen Prüfer Klasse 3 im  
Bordbuch sowie im TM-LTA-Durchführungsbeleg, Wartungshandbuch  
Blatt 14-1.

LBA-anerkannt :



*[Handwritten signature]*  
-A. Feb. 1988

SUBJECT : Landing gear drive

EFFECTIVITY : Sailplane model LS6, versions LS6, LS6-a and LS6-b, all  
serial numbers before 6151 and S/N 6160.

ACCOMPLISHMENT : Modification recommended

REASON,  
MATERIAL and : Gas strut incorporated in landing gear drive mechanism should  
INSTRUCTIONS be exchanged against part No. 4R2-111 according to  
modification instruction

WEIGHT AND  
BALANCE : negligible

REMARKS : Modification by manufacturer or adequately licensed repair  
shop.

Certification of accomplishment by licensed inspector in  
logbook and on TB-AD-Accomplishment List, page 8-1 of  
Instructions for Continued Airworthiness (Maintenance Manual).

Erstellt: 08.01.1988

*[Handwritten signature]*

Geprüft: -8. JAN. 1988

*[Handwritten signature]*

ROLLADEN-SCHNEIDER Flugzeugbau GmbH LBA-Nr. EB - 4	Arbeitsanleitung zur Technischen Mitteilung Nr. 6012	LS6	Blatt 1
		LS6-a LS6-b	01.Okt.87

1. Ausschrauben der Gepäckraumrückwand und des -bodens
2. Ausbau der Sitzwanne (Siehe Wartungshandbuch Blatt 4-6)
3. Lösen der Verschraubung Außenantrieb-Antriebsstange am Fahrwerkskasten rechts in Stellung Ausgefahren (Skizze Punkt 3):
  - a. Bei Stellung Ausgefahren am Antriebshebel zur Rumpfaußenseite hin 10mm Ringschlüssel mit Klebeband fixieren
  - b. Schraube mit 10mm Gabelschlüssel oder Ratsche ausdrehen
4. Am Längslagerführungsrohr der Antriebsstange rechts vom FW-Kasten vom Cockpit her 2 Nieten ausbohren (4 mm Bohrer), Antriebsstange vor der Lagerführung von der Zwischenstange zum Handhebel lösen (Siehe Skizze Punkt 4), Antriebsstange nach vorn aus dem Längslager ziehen, Achtung, aus dem Käfig fallen 6 Polyamidkugeln 9.5 mm  $\phi$ .
5. Gasfeder von der Antriebsstange abbauen (Achtung, steht unter 15 kg Vorspannung) (Siehe Skizze Punkt 5):
  - a. Muttern von den Gasfederhalteschrauben entfernen M6, Schlüsselweite 10mm
  - b. ein Gasfederende gegen U-Winkel mit Schraubenzieher so entlasten (Hebelprinzip), daß eine Schraube entfernt werden kann
  - c. Gasfeder vorsichtig aus U-Halter herausdrücken, Achtung - Vorspannung.
6. Teil 4R2-111 ersetzt die Gasfeder; es ist nur auf einer Seite gebohrt und muß eventuell in der Länge angepaßt werden, bevor die zweite Bohrung mit 6.1 mm  $\phi$  so gebohrt werden kann, daß die Gesamtstangenlänge erhalten bleibt.
7. Antriebsstange mit verschraubtem Teil 4R2-111 vom Cockpit aus durch Längslagerrohr wieder einführen, hinteres Ende mit Antriebshebel verschrauben, Kugelkäfig mit allen Kugeln füllen, in Führungsrohr einschieben und Sicherungsnieten 4mm  $\phi$  einnieten.
8. Anschrauben der Zwischenstange zum Handhebel, Einstellung an Gelenkköpfen köpfen im Cockpitbereich spielfrei.
9. Kontrolle aller Verbindungen auf Vorhandensein bzw. Festziehen/Konterung der Muttern. Funktionskontrolle des Fahrwerks auf spielfreie Verriegelung und Ein- und Ausfahren.
10. Einbau des Gepäckraumbodens und der Rückwand sowie der Sitzwanne.

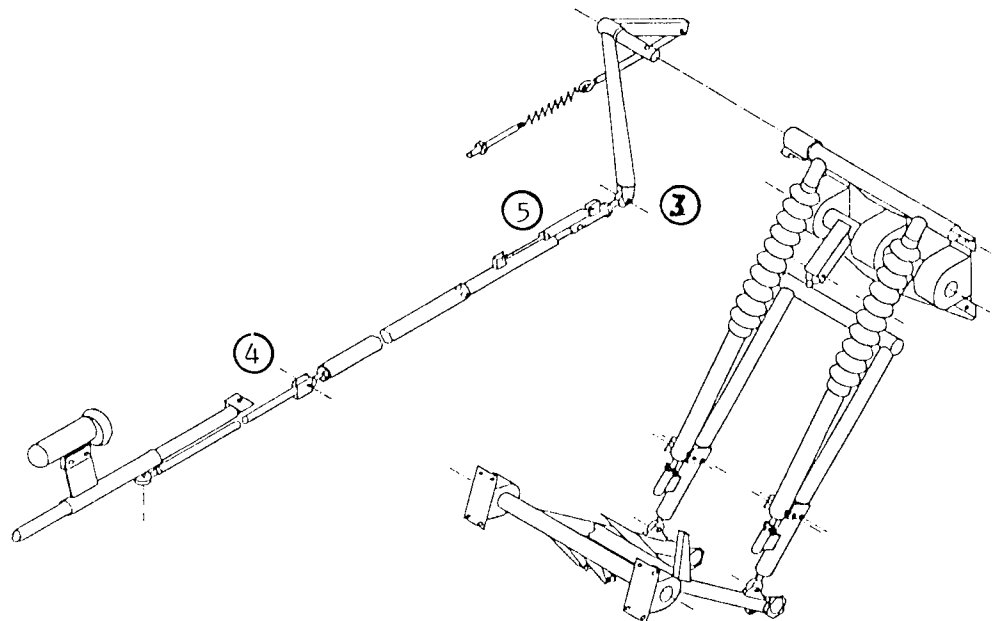

Erstellt: 01.Okt.87

*Heute*

Geprüft: 17. DEZ. 1987

*Ulpha*

ROLLADEN-SCHNEIDER Flugzeugbau GmbH LBA-Nr. EB - 4	Instruction for Technical Bulletin No. 6012	LS6 LS6-a LS6-b	Page 1
			01.Okt.87

1. Dismount baggage compartment rear wall and bottom.
2. Dismount seat (See Instructions for Continued Airworthiness for details)
3. Dismount screwed connection of landing gear outer drive to drive rod in position extended (See scetch at 3, 6 mm thread, width over flats 10 mm):
  - a. Fix 10 mm ring spanner with tape at outside of outer drive lever.
  - b. Loosen bolt using 10 mm open ended wrench or ratchet with socket.
4. Drill out 2 rivets (4 mm diameter) at outer tube of longitudinal motion ball bearing of landing gear drive rod from cockpit side. Dismount drive rod from forward drive rod (See scetch at 4, 6mm thread, width over flats 10 mm). Pull drive rod out of longitudinal motion bearing. Caution, 6 polyamid balls (9.5 mm in diameter) will fall out of the cage.
5. Dismount gas strut from drive rod (Caution, 15 kg <33 lbs> of pretension load) (See scetch at 5):
  - a. Dismount nuts from gas strut fixing bolts (6 mm thread, width over flats 10 mm)
  - b. Using a screwdriver as a lever against the fixing U-section, compress gas stut until bolt can be removed.
  - c. Dismount gas strut cautiously (pretension !) from fixtures.
6. Part No. 4R2-111 replaces gas strut. It is drilled at one end only and must perhaps be adjusted in length before drilling other end with 6.1 mm diameter such, that original drive rod legth remains unaltered.
7. Insert drive rod with part No. 4R2-111 fixed into longitudinal motion bearing outer tube from cockpit; connect rear end with outer drive lever; fill bearing cage with balls, insert into outer tube and fix securing rivets (4 mm diameter).
8. Connect drive rod to forward drive rod, adjust play at cockpit lever by rod end bearings in cockpit to zero.
9. Check all connections for nuts fitted and locked. Check landing gear operation: locked without play, extending and retracting.
10. Reinstall baggage compartment bottom and rear wall as well as seat.

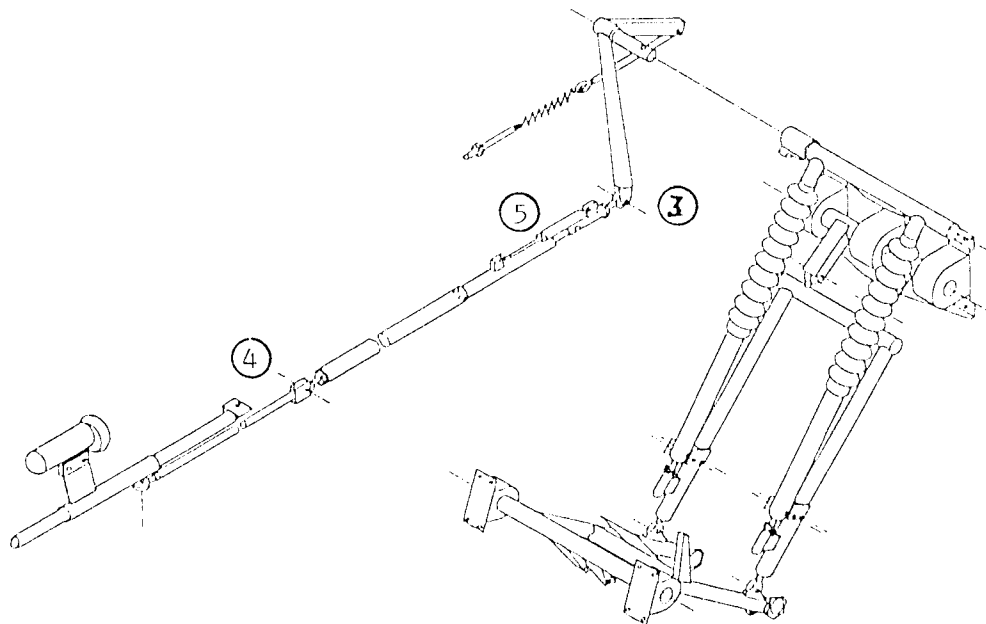

Erstellt: 08.01.1988	<i>Gercke</i>	Geprüft: -6. JAN. 1988	<i>Wapka</i>
----------------------	---------------	------------------------	--------------