

Ausg. 10.11.78

Gegenstand: Handlochdeckel auf Rumpfrücken

Betroffen: Segelflugzeug LS1, Baureihen 0-a-b-c-d , alle Werk-Nummern

Dringlichkeit: Bis spätestens 31.3.1979

Vorgang: Die Handlochdeckelbefestigung wurde in 2 Versionen ausgeführt. (Feder oder Schnellverschluß). Bei der Federfassung besteht die Möglichkeit, daß der Deckel sich bei negativer Beschleunigung hebt, in den Rumpf fällt und die Steuerung behindert.

Maßnahmen und Material: Die Federbefestigung ist zu entfernen und ein Schnellverschluß entsprechend Zeichnung LS1 R11.8.d einzubauen.

Gewicht und Schwerpunktlage: Vernachlässigbar.

Hinweise: Durchführung von einer sachkundigen Person. Abnahme und Bescheinigung im Bordbuch durch einen Prüfer Klasse 3. Erforderliches Material kann vom Hersteller bezogen werden.

Subject: Inspection hole cover on fuselage

Effectivity: Sailplane LS1, versions 0-a-b-c-d , all serial numbers

Accomplishment: until March 31, 1979

Reason: Retaining of inspection hole cover had been manufactured in two versions (Retaining spring or Camlock fastener). With the spring version it is possible that after negative acceleration the cover may lift, fall into the fuselage and affect steering system.

Instructions and Material: Discard retaining spring and fit fastener according to drawing No. LS1 R11.8.d.

Weight and Balance: Negligible

Remarks: Modification by experienced person. Accomplishment should be checked by inspector and signed in logbook.
Required material may be obtained from the manufacturer.



Anerkannt durch
Luftfahrt-Bundesamt

21. Nov. 1978

LTA 78-290

Bearbeitet: 2.11.78 *Lücke*

Geprüft: 2.11.78 *Wagner*

			Rolladen-Schneider Segelflugzeugbau		Maßstab: 1:1		
Datum		Name		Benennung		Zeichn.-Nr	
Bes. 10.11.78		K. Müller		Handlochdeckel		R 11.8.d	
Gepr. 10.11.78		K. Müller		Verschluß			
Oberflächensch.				Kommt vor		Ers. durch	
Rißprüfung:				L51-0-		Einst aus	
				a-b-c-d			
Pos.	Stck.	Benennung		DIN LN	Werkstoff	Zeichn.-Nr	Sach.-Nr

Camloc - Verschluß
 Best. Nr.: 4002-6
 214-16
 4002-H

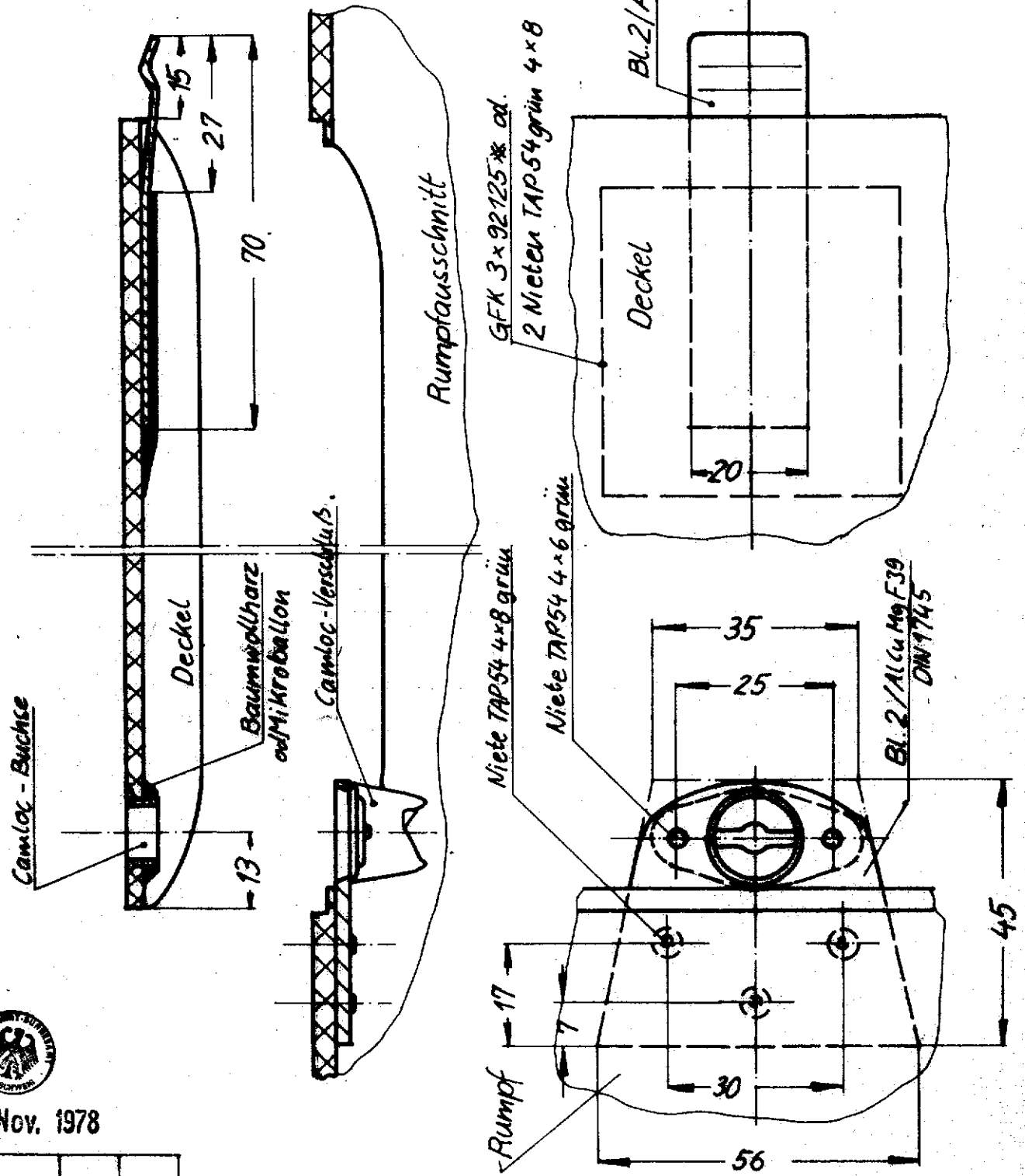

21. Nov. 1978

Zus.	A-M-Nr	Dat	Name