

**Arbeitsanweisung Nr. 2 zur TM DG-G-09
LS8-t, LS10-st**

Einbau der Brandhahnwarnung in die LS8-t, LS10-st

1. Gepäckraumböden ausbauen. Sitzwanne ausbauen, s. WHB Abschnitt 4.1. DEI-NT ausbauen und an DG zur Modifikation einsenden (Softwarestand V17 oder höher). Nach Modifikation wieder einbauen.
2. Halterungen 9R190/1 mit dem Schalter (SI2010-B2) gemäß Zeichnung 9R190 montieren. Diese Einheit so an die Bordwand halten, , dass der Schalter bei offenem Brandhahn schaltet, Halterung anzeichnen. Klebeflächen an Halterung und Bordwand aufrauen. Halterung mit Harz/Härtermischung eingedickt mit Baumwollflocken an der Bordwand verkleben, aushärten lassen.
3. Das Kabel 9R190/3 (zum DEI) auf den Schalter aufstecken (s. Zeichnung 9R190)..
4. Kabel 9R190/4 (vom Schalter zum Massepunkt) auf Schalter aufstecken (s. Zeichnung 9R190).
5. Kabel s. 3. und 4. zusammen zum DEI hin verlegen, parallel zu den vorhandenen Druckschläuchen. Mit Kabelbindern festlegen.
6. DEI Stecker vom DEI abziehen und aufschrauben. Pin des Kabels 9R190/3 an Position Nr. 31 in den Buchsenkörper des Steckers einstecken. Pin mit einem dünnen Schraubenzieher o.ä. hineindrücken, bis der Pin einrastet. Steckergehäuse wieder zusammenbauen und Stecker am DEI aufstecken und sichern.
7. Kabel 9R190/4 am Massepunkt am Masseverteiler (bei der rechten Batterie) verschrauben. Mit Kabelbindern festlegen.
8. Funktion der Brandhahnwarnung überprüfen: Bei eingeschalteter Zündung und nicht ganz geschlossenem Brandhahn muss im DEI-NT eine Warnmeldung "Open Fuel!" erscheinen. Sobald der Brandhahn ganz geöffnet wird oder die Zündung ausgeschaltet wird, muss die Warnmeldung verschwinden.
9. Teile siehe Pkt. 1 wieder installieren.

Materialliste: DG Teilnr. 39000181 Material zu TM DG-G-09 Brandhahnwarnung LS8-t, LS10-st bestehend aus:

Stück	Bezeichnung
1	Zeichnung 9R190
1	Halterung 9R190/1
1	Schalter SI2010-B2
2	Schraube M3x20 DIN84-8.8 zn
2	Mutter M3 DIN985-8 zn
2	Scheiben 3,2 DIN125 St zn
1	Kabel vom Schalter zum DEI 9R190/3
1	Kabel vom Schalter zum Massepunkt 9R190/4

Rechtsansicht ohne Rohrschelle und Schläuche

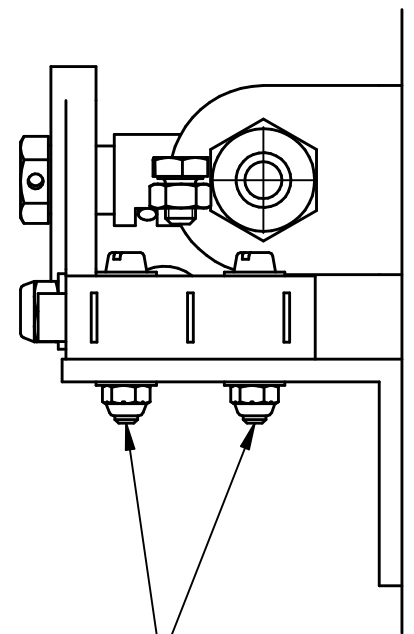

Zylinderschraube mit
Schlitz M3x20
DIN 84-8.8 zn
Mutter M3 DIN985-8 zn
2x DIN125-3.2 Stzn

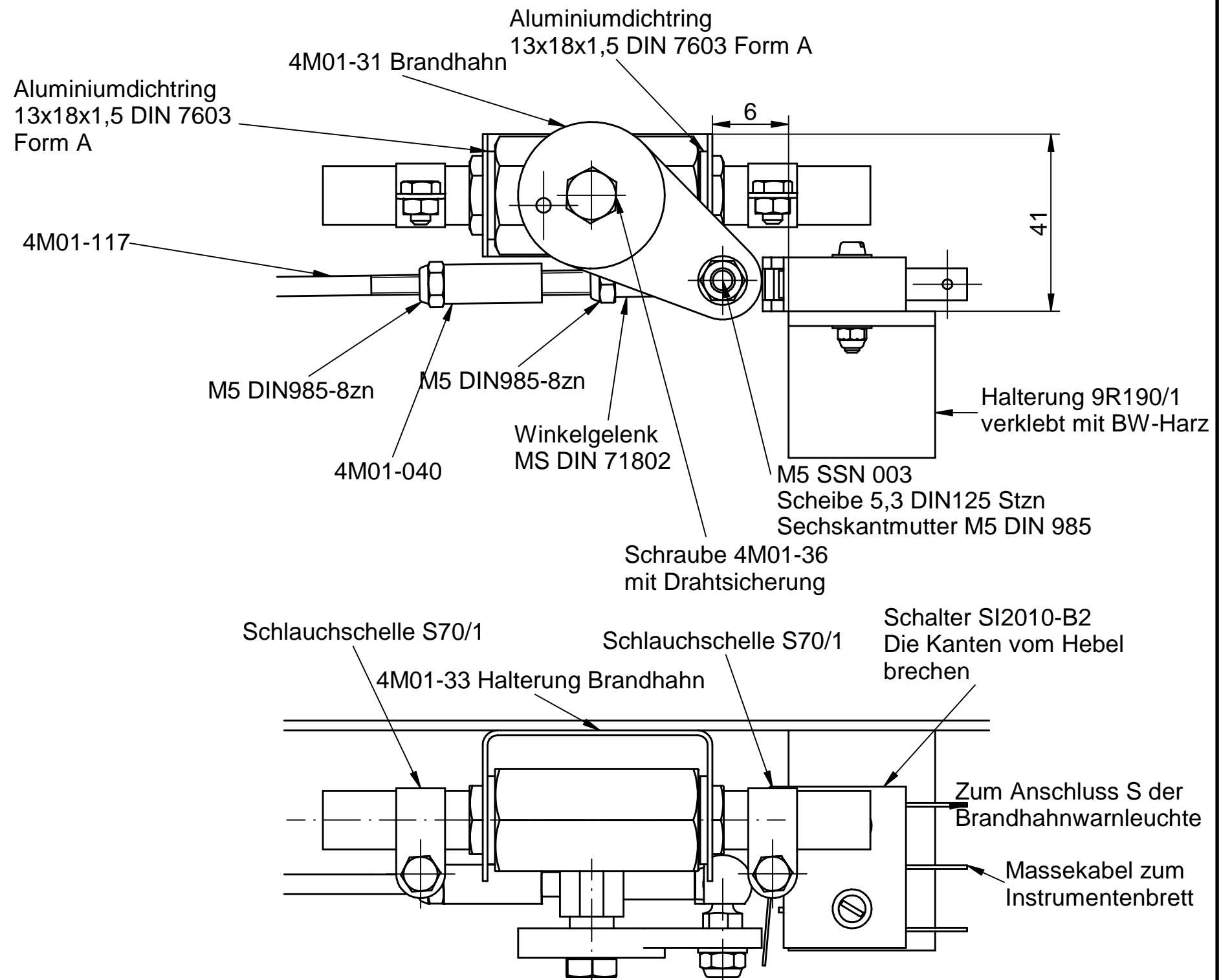

Toleranzen nach Arbeitsanweisung BA 1					Tag	Name	DG Flugzeugbau GmbH 76646 Bruchsal Otto-Lilienthal-Weg 2
Schweißen nach Arbeitsanweisung SA 1					Gez.	21.07.14 Thirouin	
					Gepr.	22.07.14 W.Dirks	
					Norm.		Brandhahn mit Schalter für Brandhahnwarnung LS-8T, LS-10st
					Maßstab	1:1	
					Maße ohne Toleranz- ang. nach:		
Ausg	Änderung	ÄM	Tag	Name			Seite 1 von 3