

- Gegenstand : Triebwerk-Zündanlage
- Betroffen Muster: DG-800
 Baureihen: DG-800 A alle W.Nr.
 DG-800 LA alle W.Nr.
- Dringlichkeit : bei Defekt einer Elektronikbox
- Vorgang : 1. Die von der Firma Rotax verwendeten Ducati Zündboxen sind nicht mehr
 lieferbar. Bei Defekt einer Zündbox müssen Ducati 432372501 Zündboxen
 eingebaut und die Verkabelung geändert werden. Es sind immer beide
 Zündboxen auszutauschen.
 2. Wir stellten fest, dass zusätzlich zu den Massnahmen in der Erstausgabe dieser
 TM das DEI geändert werden muss, um Schäden am Triebwerk zu vermeiden.
- Maßnahmen : a. Die Maßnahmen nach Arbeitsanweisung zu TM 873/33 Revision 1
 durchzuführen.
 b. Das DEI zur Änderung einschicken.
 c. Zeichnung 4E30 als Zusatz zu Seite 16 Motorhandbuch in die Lebenslaufakte
 aufnehmen
- Material : a. Arbeitsanweisung zu TM 873/33 Revision 1
 Umrüstsatz Art.Nr. 21000124
 b. Zeichnung 4E30
- Gewicht und
Schwerpunktlage : Einfluss vernachlässigbar
- Hinweise : Durchführung der Maßnahmen nur bei einem anerkannten Instandhaltungsbetrieb
 mit entsprechender Berechtigung.
 Die ordnungsgemäße Durchführung der Maßnahmen ist mit einer
 Freigabebescheinigung nach EASA PTeil M M.A.801 zu bescheinigen.
- Erstausgabe: 23.08.2006 Die Änderungen Revision 1[^]wurden am 21.04.2010 durch die EASA zugelassen
Revision 1: 5.03.2010 mit Zulassungs-Nr. 10029792.

Bearbeiter: W. Dirks

Wilhelm Dirks

Umbau der Triebwerks-Zündanlage auf Ducati Elektronik Zündboxen 432372501

Anmerkung: Auf den Zündboxen ist die Nr. ohne die erste Stelle aufgeprägt, d.h. 32372501.

A DEI ausbauen und zum Umbau an die Fa. Schicke Elektronik GmbH einsenden (Adresse s. Seite 5)

Warnung: Ohne den DEI Umbau wird es zu Schäden an der Triebwerksanlage kommen.

B Zündboxen ausbauen, diese werden nicht mehr benötigt.

C Änderung der Verkabelung:

1. Die Ummantelung des Kabelbaums von den Zündboxen bis zur Verzweigung des Kabelbaums nach vorne öffnen. Es sind jetzt Adern mit den Farben weiß, braun, schwarz und rot für Zündbox I und weiß/rot, braun, schwarz, rot für Zündbox II zu sehen.
2. Es werden die weiße Ader der Box I und die weiß/rote Ader der Box II ca. 40mm (Skizze 2 Detail Z) vor der Verzweigung des Kabelbaums abgeschnitten. Die abgeschnittenen Adern werden mit Schrumpfschlauch versehen und anschließend wird auf beide Adern eine Flachsteckhülse gecrimpt, dann die Schrumpfschläuche verschrumpfen..
3. Auf die montierten Flachsteckhülsen wird jeweils ein Filter (s. Abb. 1) gesteckt. Die Steckverbindung wird mit Schrumpfschlauch versehen. Auf die richtige Einbaurichtung der Filter zu achten.
4. Auf die Kabelreste aus 2 wird jeweils einseitig ein Flachstecker gecrimpt. Die Kabel in die Flachsteckhülsen der Filter einstecken so dass hinter dem Filter dieselbe Kabelfarbe (weiß bzw. weiß/rot) wie vor dem Filter ergibt.
5. Der Kabelbaum für die hintere (BOX II) Zündbox ist auf eine Länge von 300 mm, vom Motorgehäuse aus gesehen s. Abb.2 und Skizze 2), zu kürzen. Der der vorderen (BOX I) auf 220 mm. Nach dem Ablängen wird auf die Kabelbäume Schrumpfschlauch aufgeschrumpft. Es müssen noch ca. 20 mm Kabel (s. Abb. 2) heraus schauen.
6. Auf die Kabelenden werden Flachstecker bzw. Flachsteckhülsen entsprechend Abb. 2 gecrimpt.
7. Die Verkabelung mit den Zündboxen erfolgt nach Abb. 2
8. Alle Steckverbindungen sind einzeln mit Schrumpfschlauch zu überziehen und anschließend ist der gesamte Kabelstrang mit Schrumpfschlauch zu überziehen.
9. Der gesamte Kabelbaum ist so zu befestigen, dass ein Scheuern an anderen Bauteilen und ein Schwingen unmöglich ist. Dazu werden in geeigneten Abständen Kabelbinder befestigt. Die Befestigung kann Abb. 3,4 und 5 und Zeichnung 4M77, entnommen werden. Die Kabelbinder sind mit der Hand so fest es geht anzuziehen.
10. Um eine Kollision der Elektronikboxen mit der Bowdenzughalterung 4R38/1 zu verhindern, ist diese von der Originalposition zur Position s. Skizze 1 zu versetzen. Dies gilt auch, wenn der Motor bereits mit Ducati Elektronikboxen ausgerüstet war.

D DEI wieder einbauen, Probelauf durchführen

Benötigte Teile:

Anzahl	Bezeichnung
1	Umrüstsatz Art.Nr. 21000124

bestehend aus:

Anzahl	Bezeichnung	Anzahl	Bezeichnung
2	Ducati 432372501 Zündboxen	4	Scheiben 6,4 DIN9021
2	Zündboxfilter 4E28	2	Muttern M6 DIN985
20	Ty-raps 3,6x140	700mm	Schrumpfschlauch 1/2" FT500
12	Flachstecker RSQ 7610 6,1-1	600mm	Schrumpfschlauch 19-9,5 FT5550
12	Flachsteckhülse RSQ 7600 A 6,3-1	700mm	Schrumpfschlauch DERAY H 1/4"



Abbildung 1



Abbildung 2

Warnung: Die Leitungsfarben dürfen nicht vertauscht werden!



Abbildung 3

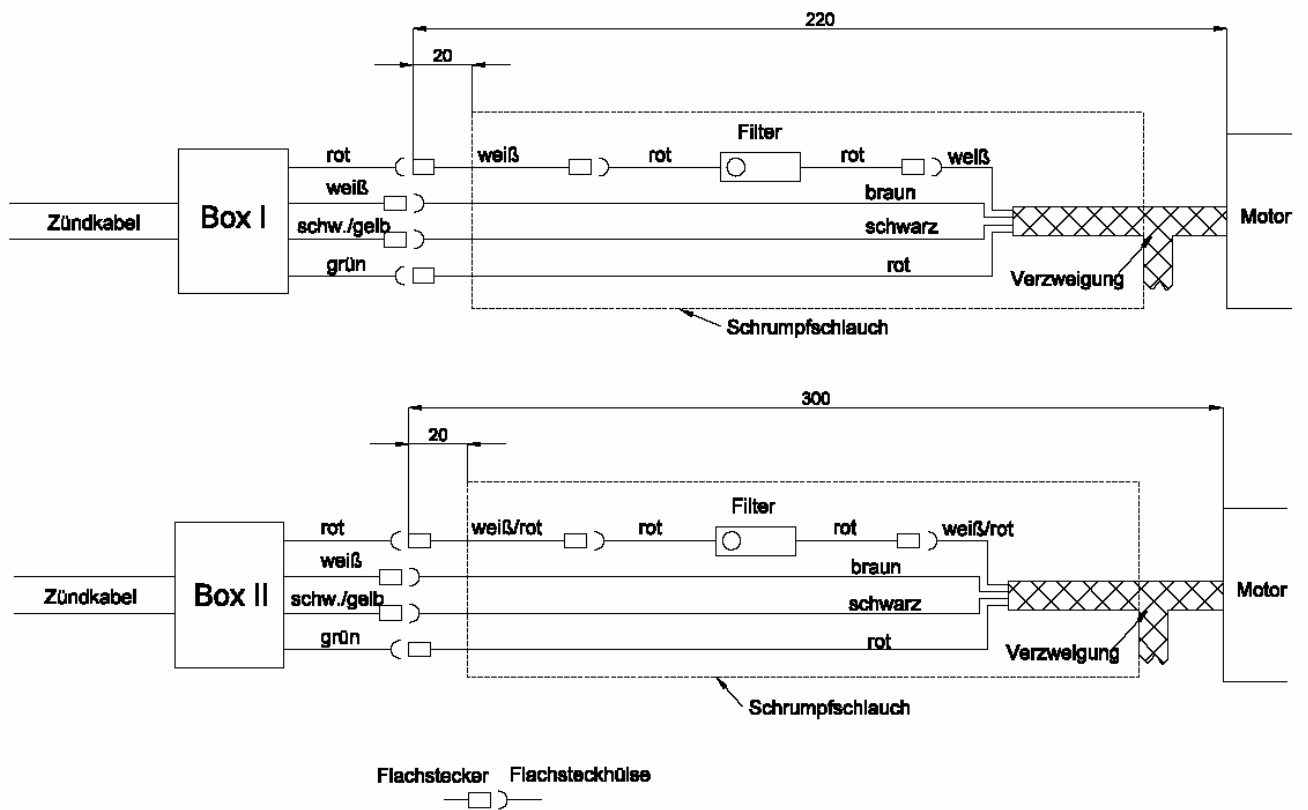

Abbildung 4



Abbildung 5

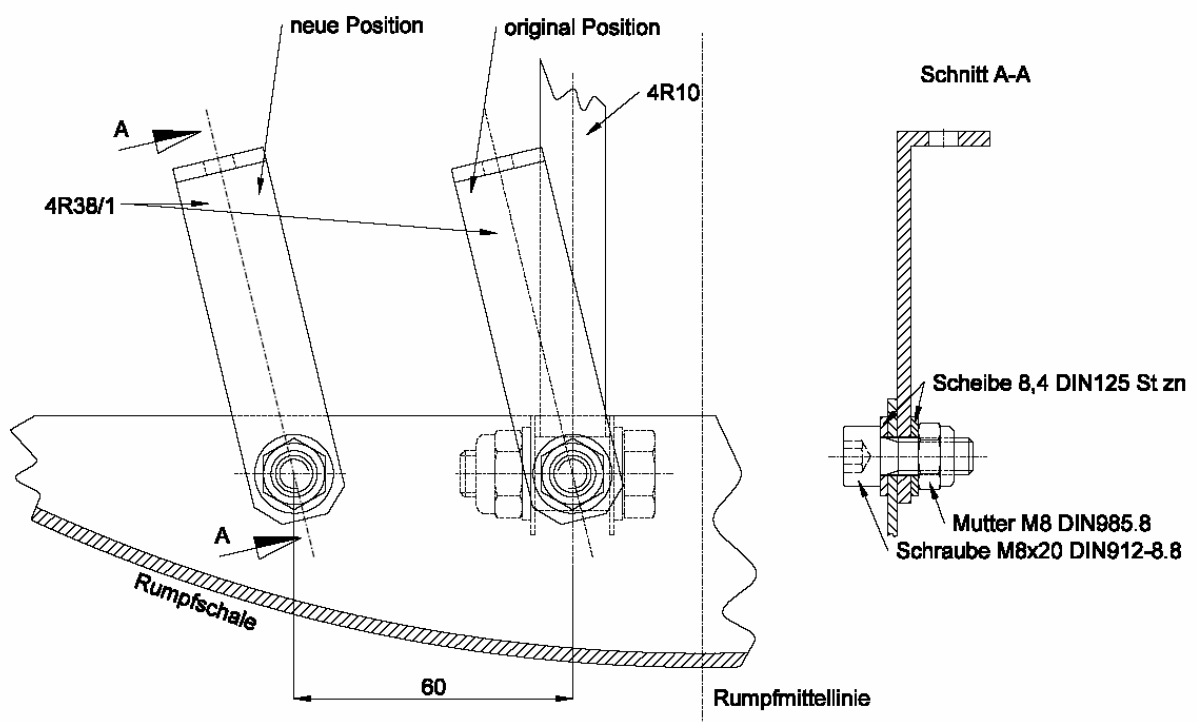

Skizze 1

Ausgabe: 23.08.2006
Revision 1: 12.02.2010

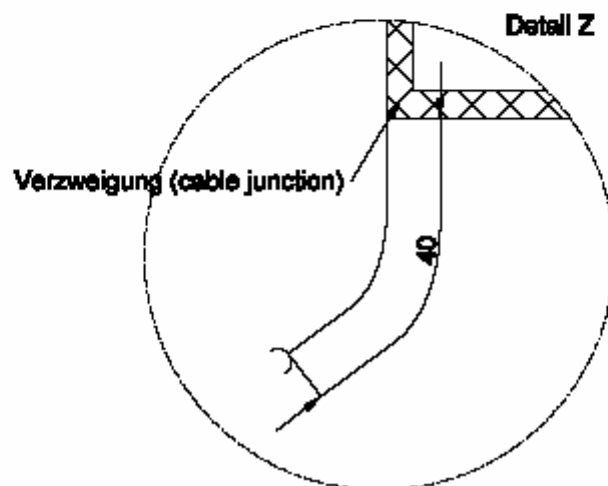
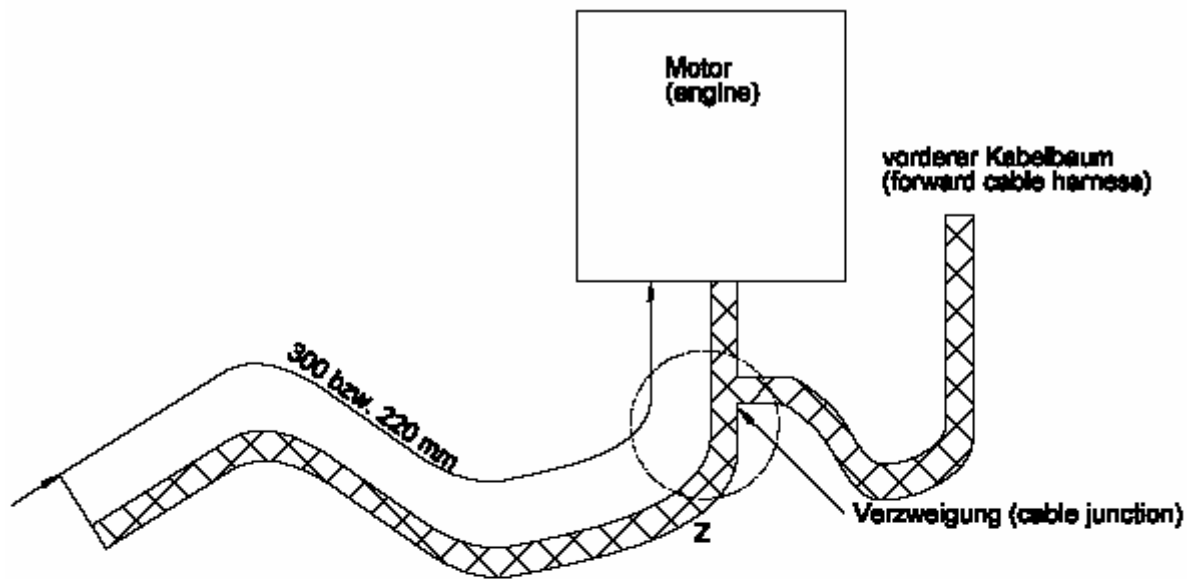

Skizze 2

Adresse zum Einsenden des DEI:

Schicke Elektronik GmbH
Kanalstraße 32

D-76356 Weingarten
Germany

Ducati Rotax 965 675

alt
old

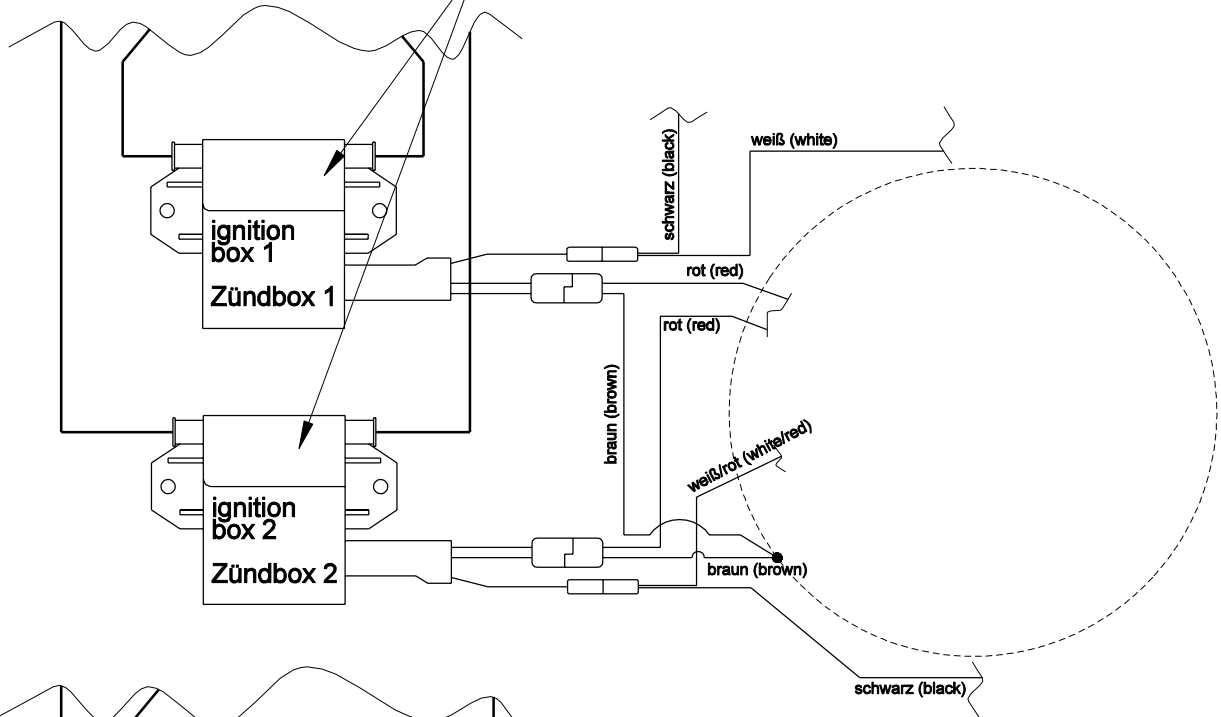

neu
new

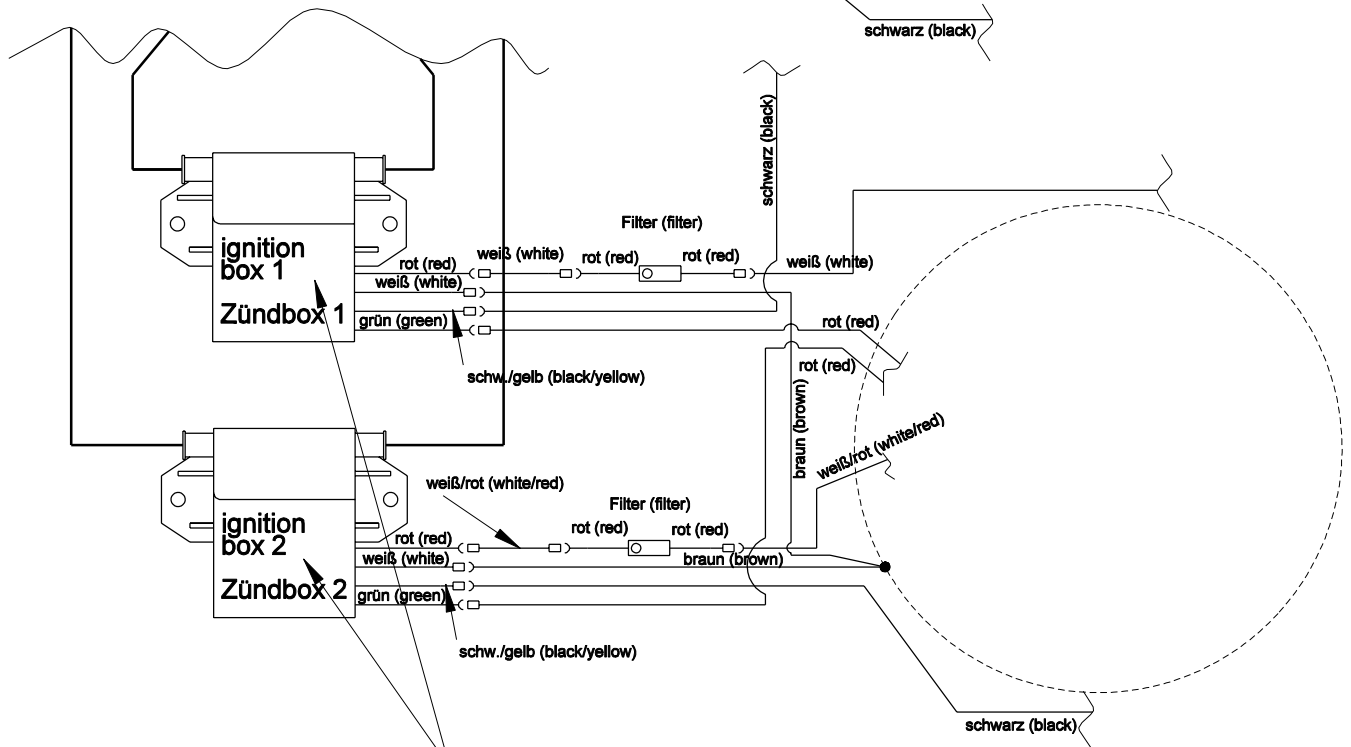

Ducati 432372501

Zusatz zu Seite 16 Motorhandbuch Rotax 505
amendment to page 16 of the Rotax 505 engine manual

Toleranzen nach Arbeitsanweisung BA 1					Tag	Name	DG Flugzeugbau GmbH 76646 Bruchsal Otto-Lilienthal-Weg 2	
Schweißen nach Arbeitsanweisung SA 1					Gez.	14.07.06 Könen		
					Gepr.			
					Norm.			
					Maßstab	Änderung der Verkabelung für Ducati Elektronik Zündboxeb 432372501 Modification of the wiring for Ducati electronic ignition boxes 432372501	 4E30	
					Maße ohne Toleranzang. nach:			
Ausg.	Änderung	ÄM	Tag	Name				