

1. Heckballast-Info-Box (oben im Ballastkasten) ausbauen und zur Modifikation an DG-Flugzeugbau einsenden.
Obere Aufhängung des Haltearms 10L42/1 ausbauen und Halterung 10L42/2 mit dem Schalter anbauen, s. Skizzen.

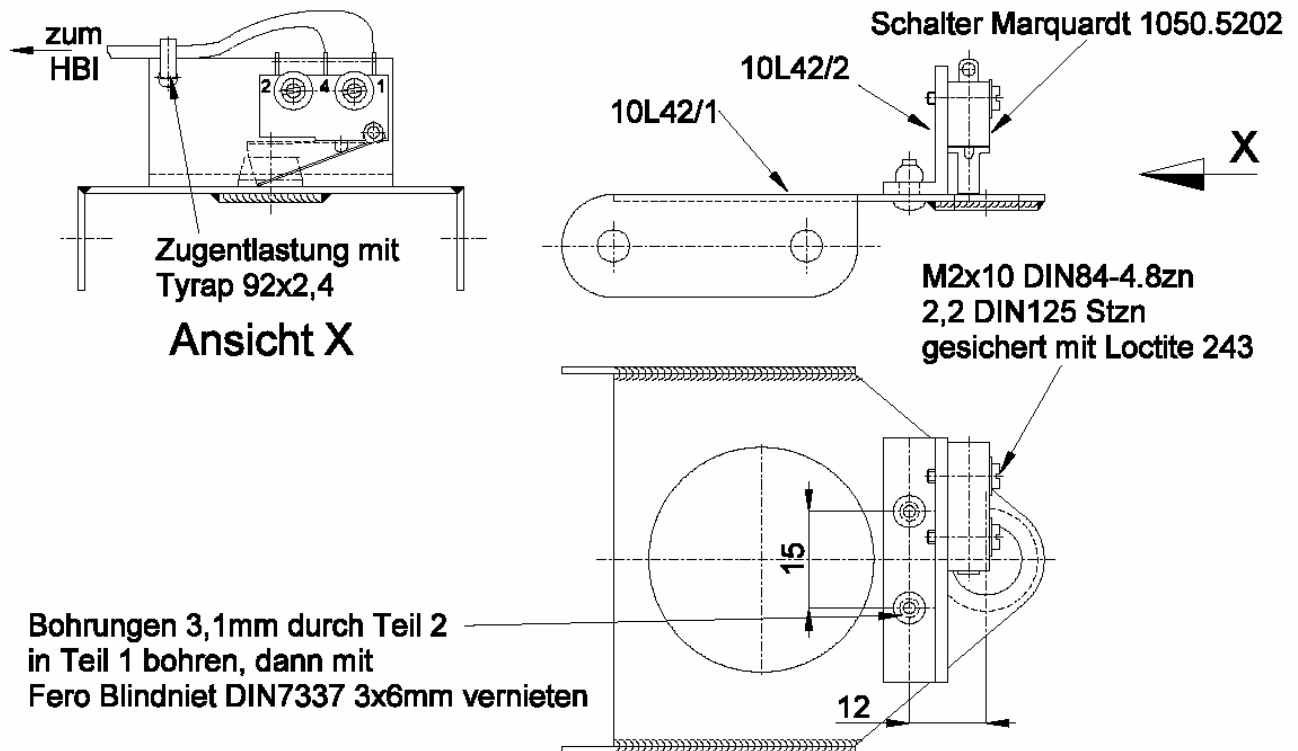

Die beiden freien Kabel, die aus dem Stecker der umgebauten Heckballast-Info-Box herauskommen s. Skizze an den Schalter anlöten. Heckballast-Info-Box und Aufhängung wieder einbauen, Schrauben mit Loctite 243 sichern.

2. Untere Aufhängung des Haltearms 10L43/1 ausbauen und Sicherungsplatte 10L43/2 s. Skizzen anbauen.
Aufhängung wieder einbauen, Schrauben mit Loctite 243 sichern.

