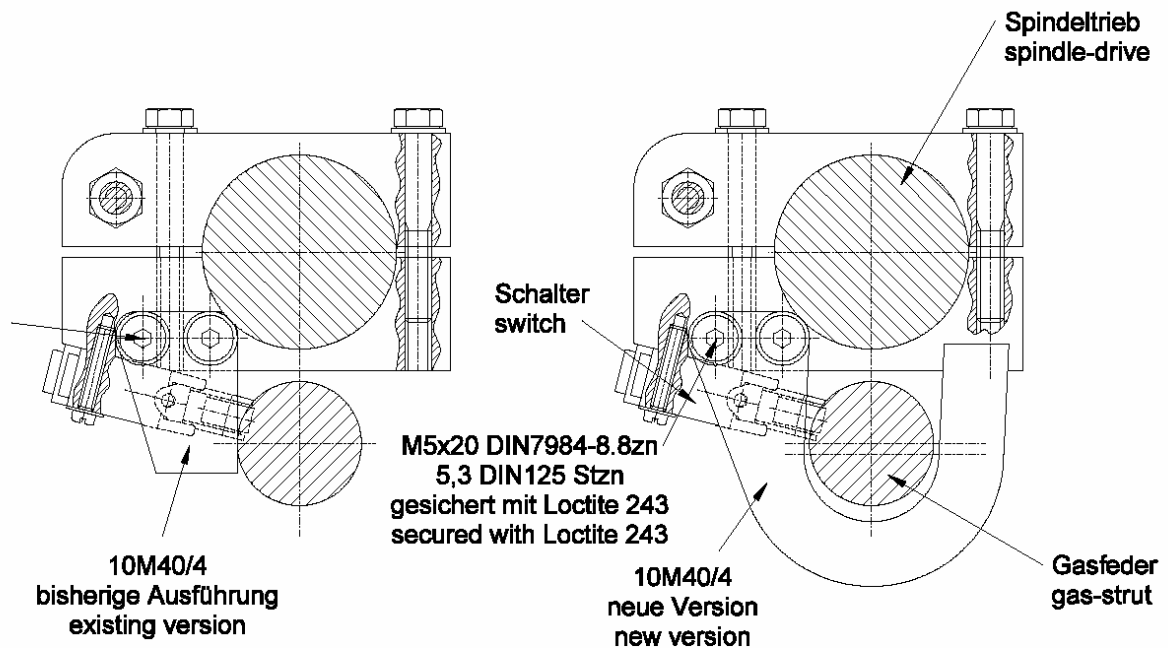

Arbeitsanweisung Nr. zur TM1000/11

1. Triebwerk ausfahren.
2. Bisheriges Teil 10M40/4 ausbauen. Schrauben und Gewinde reinigen siehe WHB Abschnitt 4.9.
3. Neues Teil 4M40/4 einbauen. Schrauben mit Loctite 243 sichern siehe WHB Abschnitt 4.9.
4. Triebwerk mit dem manuellen Schalter so weit einfahren, dass sich der Propellerstopper gerade noch nicht bewegt. Der Hebel des Schalters für die 1. Haltestellung (der untere der beiden am Spindeltrieb montierten Schalter) wird in dieser Stellung von der Gasfeder in Richtung seines Gehäuses gedrückt und somit eingeschaltet.
5. Die Gasfeder so weit hin und her bewegen, wie Teil 10M40/4 es zulässt. Dabei darf der Schalter nicht ausgeschaltet werden. Ob der Schalter schaltet kann akustisch festgestellt werden.
6. Falls der Schalter durch Bewegen der Gasfeder doch ausgeschaltet wird, so ist der Schalter zu demontieren und der Schalthebel ist so zu verbiegen, dass sein Ende ca. 3 mm weiter vom Schaltergehäuse entfernt steht, als vorher. Schrauben und Gewinde reinigen siehe WHB Abschnitt 4.9. Beim Wiedereinbau Schrauben mit Loctite 243 sichern siehe WHB Abschnitt 4.9.
7. Nochmals siehe Pkt. 5. prüfen.